

CLPD ja FPGA piirien arkkitehtuuri ja ominaisuudet

Tutki data-kirjasta XC9500-sarjan CPLD piirin:

1. Arkkitehtuuri

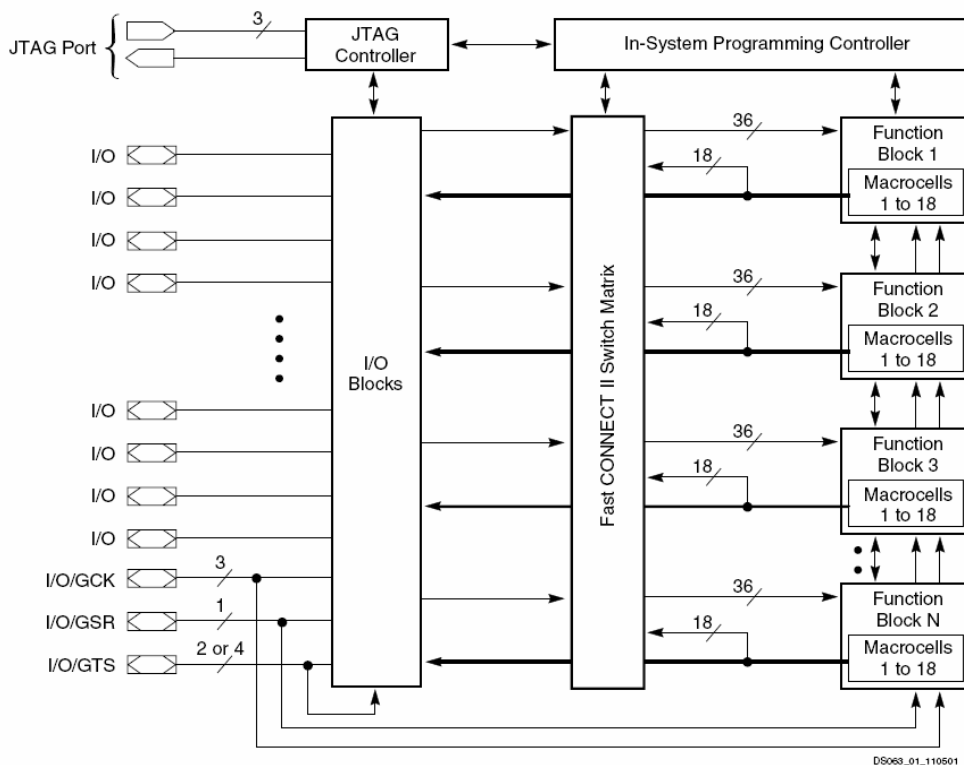

Figure 1: XC9500 Architecture

Note: Function block outputs (indicated by the bold lines) drive the I/O blocks directly.

2. Suurimman ja pienimmän piirin portti-, pinni- ja makrosolumäärä

	Pienin piiri	Suurin piiri
Portit	800	6400
Pinnit	44, joista IO:ta 34	352, joista IO:ta 192
Makrosolut	36	288

3. Miten piiri ohjelmoidaan

Standardin 4-pinnisen JTAG liitännän/protokollan avulla tai Xilinx HW130 ohjelmointilaitteella. Ohjelmointi onnistuu myös kolmannen osapuolen ohjelmointilaitteilla.

4. Onko ohjelmoinnissa joitakin rajoituksia

Piirin pystyy ohjelmoimaan/tyhjentämään vähintään 10000 kertaa.

5. Minkälaisen oheiselektronikan piiri tarvitsee toimiakseen

Tarvitsee ainoastaan käyttöjännitteen ja ohjelmointiliittimen.

Tutki data-kirjasta XC2S300E-sarjan FPGA piirin:

6. Esitä piirin arkkitehtuuri yleisesti

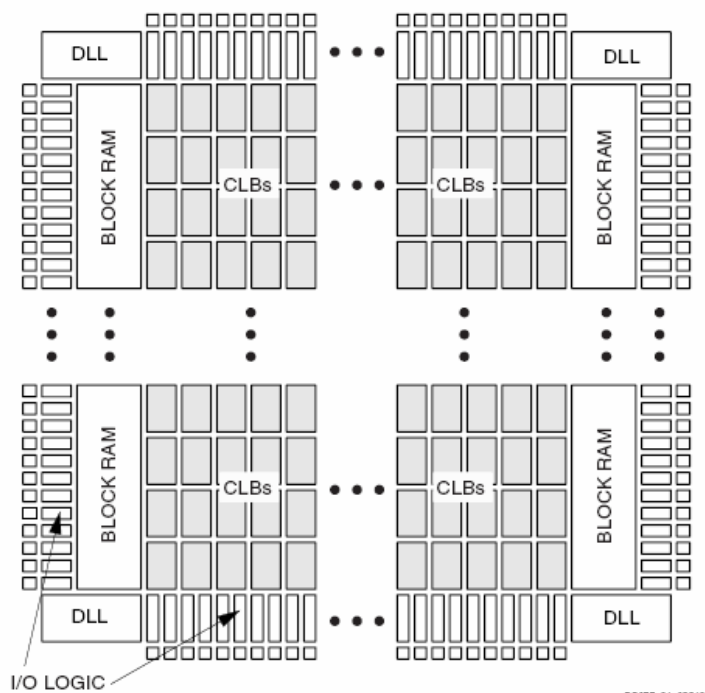

Figure 1: Basic Spartan-IIE Family FPGA Block Diagram

Fyysiset jalat - IOB – CLB – kytkentämatriisi - IOB:n kautta signaali ulos.

7. Millä kaikilla tavoilla data voidaan piirille ladata

Data voidaan ladata JTAG ohjelmointilaitteella tai ulkoiselta muistipiiriltä (prom, flash, kiintolevy jne.). XC2S300E tukee sarjamuotoista ja tavun levyistä rinnakkaista ohjelmointia ja se voidaan asettaa neljään eri moodiin. Valittavia moodeja ovat master serial, slave serial, slave parallel tai boundary scan, moodit valitaa M0-M2 pinneillä.

8. Selitä seuraavat astiat yksityiskohtaisemmin

- a. CLB - Configurable Logic Blocks
Sisältää toiminnallisia elementtejä joiden avulla useimmat loogiset kytkennät kyetään toteuttamaan. CLB pitää sisällään kaksi identtistä Sliceä. CLB on looginen solu, LC.
- b. IOB – Input/Output Blocks
Sijaitsee laitteen sisäisen logiikan ja ulkoisen pinnien välillä. Jokainen IOB pitää sisällään Input bufferin – välimuistin, Output driverin - pääteasteen, lähdön valinta multiplexerin sekä käyttäjän ohjelmoitavissa olevan maan hallinnan (ei tarvita ulkoisia vastuksia käyttämättömien pinnien maattamiseksi).
- c. LUT – Look-Up Tables
Sen lisäksi että LUT voi toimia funktiogeneraattorina, jokainen LUT voi toimia 16 x 1-bit synkronisena RAM muistina. Saman Slicen sisällä olevat kaksi LUT:ia voidaan kytkeä toimimaan 16 x 2-bit, 32 x 1-bit tai 16 x 1-bit kaksiporttisena synkronisena RAM-muistina. Piirin tyypistä riippuen LUT voi toimia myös 16-bittisenä siirtorekisterinä, joka on ideaalinen nopean tai purske-muotoisen datan vastaanottamisessa. Erittäin hyvä ominaisuus DSP:n kannalta.
- d. Slice
Jokainen CLB sisältää neljä LC:tä, jotka on jaettu kahteen samanlaiseen palaan, eli sliceen. Yksi Slice sisältää siis kaksi LC:tä.
- e. LC – Logic Cell
Looginen solu, joka sisältää 4 funktio generaattoria, carry logicin ja tallennuselementin (muistin). Funktiogeneraattorin lähtö ohjaa joko CLB:n lähtöä tai D-kiikkua.
- f. GRM – General Routing Matrix
Toimii kytkentäverkkona pysty ja vaakasuuntaisille datajohtimille, joiden avulla CLB:t yhdistetään toisiinsa.

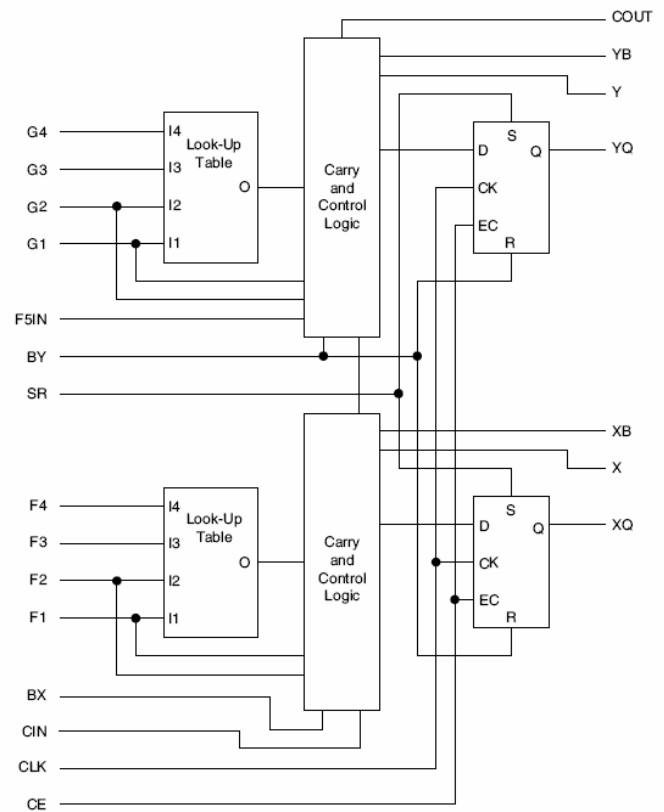

Figure 4: Spartan-IIE CLB Slice (two identical slices in each CLB)

9. Mitä ovat Hex line ja Longline

Hex line – Hex linja reitittää GRM signaaleja muille GRM:lle maksimissaan kuuden piirin päähän jokaiseen suuntaan. 1/3-osaa hex linjoista on kaksisuuntaisia, loppujen ollessa yksisuuntaisia. Piiristä löytyy yhteensä 96 bufferoitua linjaa.

Longline – sisältää 12 pysty ja 12 vaakasuuntaista johdinta piirin laidasta laitaan, joiden avulla voidaan jakaa signaaleja piirin sisällä nopeasti ja tehokkaasti.

10. Mikä merkitys on Carry-logic:lla

Carry hoitaa aritmeettisia yhtälöitä, siis laskentaa hyvin nopeasti.

11. Miten kellosignaali jaetaan piirin eri osiin

Kello jaetaan käyttämällä neljää verkkoa. Jokaisen verkon takana piilee oikealla puolella olevan kuvan kaltainen verkko, jonka kautta kellosignaalia jaetaan piirin eri osiin.

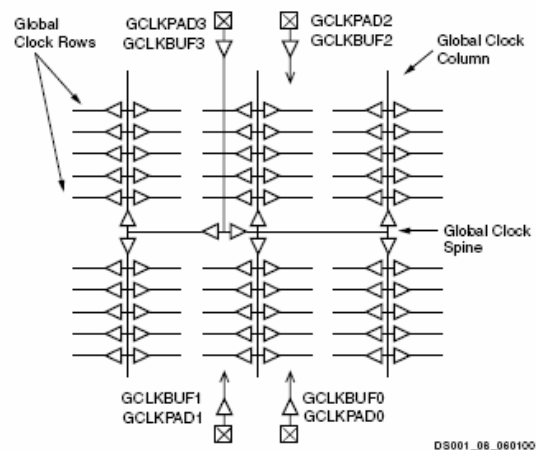

Figure 9: Global Clock Distribution Network

DS001_08_060100

12. Mikä on DLL ja sen tarkoitus/käyttö

Delay-Locked Loop, Kompensoi kellon jakamisen viiveitä kello-pinnan ja sisäisen signaalinjakamisen välillä, sekä toimii kellon domain controllerina.

13. Miten IO-pinnissä olevaa elektroniikkaa voidaan hyödyntää

a. Mitä etua siitä on:

IOB pitää sisällään Input bufferin – välimuistin, Output driverin - pääteasteen, lähdön valinta multiplexerin sekä käyttäjän ohjelmoitavissa olevan maan hallinnan (ei tarvita ulkoisia vastuksia käyttämättömien pinnien maattamiseksi). Portti voi muuntaa ulkoisia jännitetasoja (5V CMOS, 5V TTL, 3.3V) itselleen sopiviksi, sekä voi syöttää eri jännitteisiä signaaleja ulos. Jokaisen pinnan Slew-ratea voidaan säätää. Edellä mainittuja ominaisuuksia ei siis tarvitse rakentaa piirin ulkopuoliseksi elektroniikaksi, eli säästetään huomattavasti tilaa. Poistaa kytkinvärähtelyitä.

b. Miten se toteutetaan:

Jokainen IOB sisältää paljon elektroniikkaa sisällään. Alla kuva IOB:in toteutuksesta lohkokatasolla.

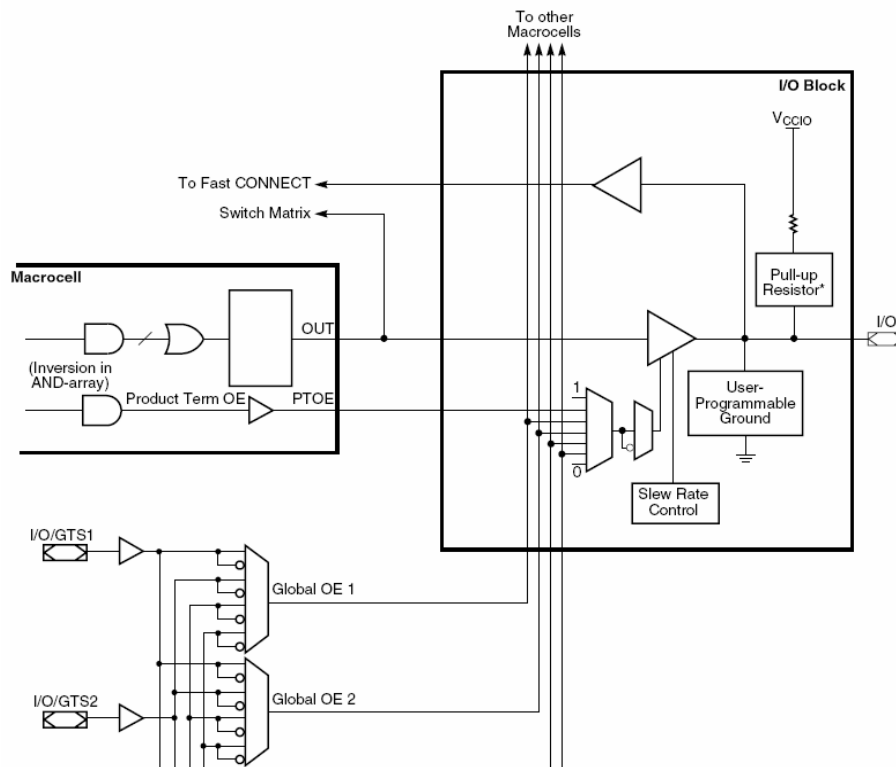

14. Miten toteutat 8-bittisen AD -muuntimen piirillä XC2S300E

Erillisellä AD -muunnin piirillä ja kytkemällä tämä piiri XC2S300E:hen. Ainakaan mitään sisäistä valmiutta AD -muunnokseen en kyseisistä piiristä löytänyt. Myös Vref jännitteitä hyödyntämällä voidaan

15. Mitä erikoista on PQ208 kotelossa

Piirin jalat sijaitsevat kaikilla neljällä reunalla, kuin muissa piireissä jalat ovat suoraan piirin alla. Tämän lisäksi kaikki I/O pankit (8kpl) on kytketty yhteiseen V_{CC0} jännitteeseen, jonka takia ainoastaan yhtä jännitetasoa on mahdollisuus käyttää. Jokaiseen Vcc pinniin pitää kuitenkin tuoda oma jännitteensä (samansuuruiset), näin virtasilmukat pienenevät.

16. Miten käyttöjännitteet tuodaan IOB:iin

Jokaiselle pankille on omat syöttöjännitepiikit. Pankkien viereen laitettava kondensaattorit.

17. Mitä teet käyttämättömille IO-pinneille

Käyttämättömät pinnit tulee kytkeä joko maahan, tai ohjelmallisesti asettaa portti undirectional-tilaan, jolloin pinni itsessään osaa sulkeutua maahan piirin sisäisen kytkennän ansiosta.

18. Kuinka suuri on portin ulostulovirta maksimissaan

Jokainen portti voi syöttää 24 mA ja maattamaan 48 mA.

19. Mitä tekee weak-keeper-piiri

Valvoo jokaisen lähdön jännitteitä ja ajaa varovasti pinnin tilaa ylä- tai alatilaa, sen mukaan mikä tila on portin sisäänmenossa.

20. Mitä tunnus XC2S300-6 PQ208C kertoo

Laitetyyppi:	XC2S300	= 300 000 porttia
Nopeusluokka:	-6	= normaali suorituskyky
Kotelotyyppi:	PQ	= muovinen QFP
Jalkojen lukumäärä:	208	= 208 jalkaa
Lämpötila-alue:	C	= 0°C - +85°C

21. Kuinka paljon on vapaasti käytettäviä portteja piirissä XC2S300

Riippuu täysin käytetystä kotelotyypistä:

Kotelo	Vapaiden I/O porttien määrä
PQ208/PQG208	= 146
FT256/FTG256	= 182
FG456/FGG456	= 329

22. Mitä tarkoittaa LVDS ja mitä hyötyä siitä on

LVDS = Low Voltage Differential Signals. Differentiaalinen tiedonsiirto vähentää häiriöiden määrää.

Boundary-Scan ominaisuus (JTAG):

23. Mitä ovat nimeltään piirin JTAG-pinnit

TDI, TDO, TMS ja TCK.

24. Mitä BScan-ominaisuudella (JTAG) voi tehdä

Tunnistaa ja testaa kytkennät, muistit ja logiikat. Ohjelmoida muistit ja piirit. Voi debugata koko järjestelmää (sample modessa)

25. Mikä on BSDL-tiedosto ja mitä sillä tehdään

Tiedostossa kuvataan testattava kytkentä, kerrotaan testiohjelmalle mitä piirejä testattavassa systeemissä on. Kuvaa systeemin interfacen.

26. Mitkä ovat BScan-piirin pakolliset käskyt? Onko tässä tapauksessa käytössä muita?

Table 4: Boundary Scan Instructions

Boundary-Scan Command	Binary Code [7:0]	Description
Required Instructions		
BYPASS	11111111	Enables BYPASS
SAMPLE/PRELOAD	00000001	Enables boundary-scan SAMPLE/PRELOAD operation
EXTEST	00000000	Enables boundary-scan EXTEST operation
Optional Instructions		
CLAMP	11111010	Enables boundary-scan CLAMP operation
HIGHZ	11111100	all outputs in high-impedance state simultaneously
IDCODE	11111110	Enables shifting out 32-bit IDCODE
USERCODE	11111101	Enables shifting out 32-bit USERCODE
XC18V00 Specific Instructions		
CONFIG	11101110	Initiates FPGA configuration by pulsing \overline{CF} pin Low once

27. Miten konfigurointi tulee olla, jos käytetään BScan-tekniikkaa

100 tai 101, riippuen siitä käytetäänkö esikonfiguroituja ylösvetovastuksia.

Muistipiirin käyttö:

28. Mikä on sopiva muisti piirille 2XCS300

XC18V02 tai XC17V02.

29. Miten se kytketään ko. piiriin, kun halutaan käyttää JTAG-latausta

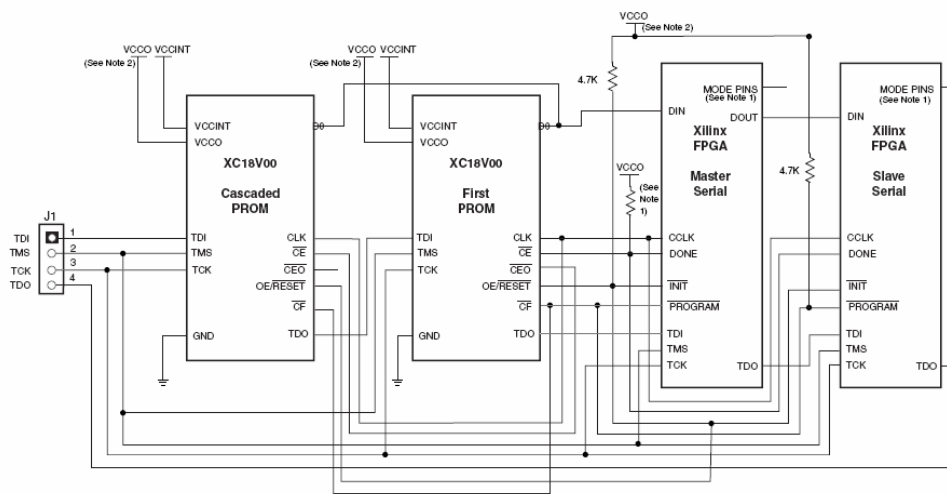

Notes:
 1 For Mode pin connections and DONE pin pullup value, refer to appropriate FPGA data sheet.
 2 For compatible voltages, refer to the appropriate FPGA data sheet.

D9026_06_061003

Figure 5: Configuring Multiple Devices in Master/Slave Serial Mode

30. Mitkä ovat pakolliset BScan-käskyt? Onko muita käskyjä?

Table 4: Boundary Scan Instructions

Boundary-Scan Command	Binary Code [7:0]	Description
Required Instructions		
BYPASS	11111111	Enables BYPASS
SAMPLE/PRELOAD	00000001	Enables boundary-scan SAMPLE/PRELOAD operation
EXTEST	00000000	Enables boundary-scan EXTEST operation
Optional Instructions		
CLAMP	11111010	Enables boundary-scan CLAMP operation
HIGHZ	11111100	all outputs in high-impedance state simultaneously
IDCODE	11111110	Enables shifting out 32-bit IDCODE
USERCODE	11111101	Enables shifting out 32-bit USERCODE
XC18V00 Specific Instructions		
CONFIG	11101110	Initiates FPGA configuration by pulsing CF pin Low once

34. Minkälainen piiri on FPOA piiri

Field Programmable Object Array. Piiri toimii jopa 1GHz nopeudella, joka on lähdes neljä kertaa nopeampi kuin edistyksekkäimmät FPGA arkkitehtuurit nykyisin. Perinteisiin FPGA piireihin verrattuna ohjelmointi ei tapahdu porttitasolla, vaan objekti tai toiminnallisella tasolla.

Lisää tietoa: http://www.mathstar.com/Pdfs/FPOA_Part_1.pdf

Lähde: <http://www.greensupplyline.com/products/193104270>

35. Selosta lyhyesti uusien asynkronisten piirien arkkitehtuuri

Jos tapahtumaa ei ole, niin esim. kellokaan ei liikutella. Tästä seuraa suuri energian säästö.

http://www.klabs.org/richcontent/Misc_Content/meetings/achronix_nov_2005/achronix_nov_2005.ppt

36. Minkälaista kelloa voidaan käyttää?

Vain kideoskillaattoria voidaan yleensä käyttää FPGA piireissä.